

aira[®]
QUADRO L | Produktinfo

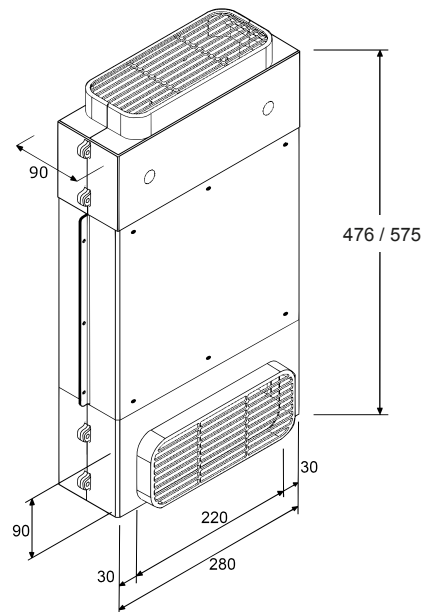

QUADRO L 750
MA 220 x 90 mm

QUADRO L 950
MA 220 x 90 mm

Art.-Nr.	8775	8795
Maße	476 x 276 x 92 mm	575 x 276 x 92 mm
Luftleistung	750 m ³ / h	950 m ³ / h
Anschluss-Spannung	210 - 250 Volt	210 - 250 Volt
Motoranschluss	220 x 90 mm	220 x 90 mm
Gewicht	5,7 kg	6,5 kg
VP-Maß	610 x 310 x 140 mm	610 x 310 x 140 mm
VP-Einheit	1 Stück	1 Stück
Stecker /Kabel	Schuko/ 195 cm	Schuko/ 195 cm

Kontaktzeit / Anströmgeschwindigkeit: je nach Verschmutzungsgrad 0,1-1 Sek, 2 min /
 max. Druckdifferenz: bei 2 m/s Anströmung, 100 Pa
 Elektrischer Betrieb: primär: 210-250 V, 50Hz | sekundär: HS ca. 5 KV, 10 Watt
 Leistungsaufnahme: max. 10 Watt, max. 3,65 KW p.a. | Standby-Verbrauch: max. 0,5 Watt
 Technische Änderungen vorbehalten!

